

НАРУЧИЛАЦ
ЈАВНО КОМУНАЛНО ПРЕДУЗЕЋЕ
ШУМАДИЈА КРАГУЈЕВАЦ
ПИБ: 101038983
МАТИЧНИ БР. 7337167

КОНКУРСНА ДОКУМЕНТАЦИЈА

ЈАВНА НАБАВКА ДОБАРА:

ОПРЕМА ПУТА

ПАРТИЈА I- БАРИКАДНИ СТУБИЋИ- ЧЕЛИЧНИ

ЈАВНА НАБАВКА МАЛЕ ВРЕДНОСТИ

ЈАВНА НАБАВКА БР. 10-1/19-М

Крајњи рок за достављање понуда:	06.03.2019.године, до 10.00 часова
Јавно отварање:	06.03.2019. године у 10.10 часова

Фебруар 2019

Садржај

Насловна страна	1
Садржај	2
I Општи подаци о набавци	3
II Подаци о предмету набавке	4
III Врста, техничке карактеристике, квалитет и опис услуга	5
IV Финансијско обезбеђење.....	5
V Услови за учешће у поступку ЈН из чл. 75. и 76. Закона	5
VI Упутство понуђачима како да сачине понуду	13
VII Образац понуде	19
VIII Модел уговора	24
IX Образац структуре цене са упутством како да се попуни.....	27
X Образац трошкова припреме понуде	30

Конкурсна документација има 30 страница.

НАРУЧИЛАЦ
ЈКП Шумадија Крагујевац
Број: ЈНМВ бр. 10-1/19-М

На основу члана 39. и 61. Закона о јавним набавкама („Сл. гласник РС“, бр. 68/2015. и члана 6. Правилника о обавезним елементима конкурсне документације у поступцима јавних набавки и начину доказивања испуњености услова („Сл. гласник РС“, бр. 68/2015), Одлуке о покретању поступка јавне набавке бр. 11-4655 од 25.02.2019.г. и Решења о образовању Комисије за јавну набавку бр. 11-4656 од 25.02.2019.г. припремљена је

КОНКУРСНА ДОКУМЕНТАЦИЈА

у поступку јавне набавке мале вредности :

ОПРЕМА ПУТА

ПАРТИЈА I

БАРИКАДНИ СТУБИЋИ- ЧЕЛИЧНИ

ЈНМВ бр. 10-1/19-М

И ОПШТИ ПОДАЦИ О НАБАВЦИ

Наручилац: Јавно комунално предузеће Шумадија Крагујевац,
Индустриска 12, Крагујевац, интернет страница www.jkpsumadija.rs.

Врста поступка: Предметна јавна набавка се спроводи у поступку јавне набавке мале вредности у складу са Законом и подзаконским актима којима се уређују јавне набавке, Законом о општем управном поступку и Законом о облигационим односима.

Предмет јавне набавке су добра: БАРИКАДНИ СТУБИЋИ- ЧЕЛИЧНИ

Редни број јавне набавке: 10-1/19-М

Ознака из општег речника набавке: 34922000

Циљ поступка: Поступак јавне набавке се спроводи ради закључења уговора о јавној набавци.

Лице за контакт: Јелена Кнежевић, службеник за јавне набавке, тел: 034/501-180, е-маил: jelena.knezevic@jkpsumadija.rs

ИИ ПОДАЦИ О ПРЕДМЕТУ НАБАВКЕ

1. Предмет јавне набавке

Предмет јавне набавке су добра: **БАРИКАДНИ СТУБИЋИ-ЧЕЛИЧНИ**
Шифра из општег речника набавки: 34922000

2. Партије

Набавка је обликована по партијама.

III ВРСТА, ТЕХНИЧКЕ КАРАКТЕРИСТИКЕ, КВАЛИТЕТ И ОПИС УСЛУГА

Стубићи морају бити пречника 88.9мм, израђени од стандардних шавних цеви.

Дебљина зида стубића мора бити најмање 3.25мм.

Површинска заштита се изводи прашкастим лакирањем-пластифицирањем.

Материјал за пластифицирање мора бити предвиђен за спољашњу употребу, отпоран на атмосферске утицаје, РАЛ 8022.

Анкери стубића се израђују у од арматурног гвожђа \varnothing 10мм , дужине 25 цм у свему према скици у прилогу.

Дубина украсних канала на стубићу износи 1мм, а ширина канала 10мм.

Позиција украсних канала дата је на скици у прилогу.

Метална капа стубића такође се израђује у свему према скици у прилогу.

Фиксирање капе за тело стубића врши се заваривањем.

Скица:

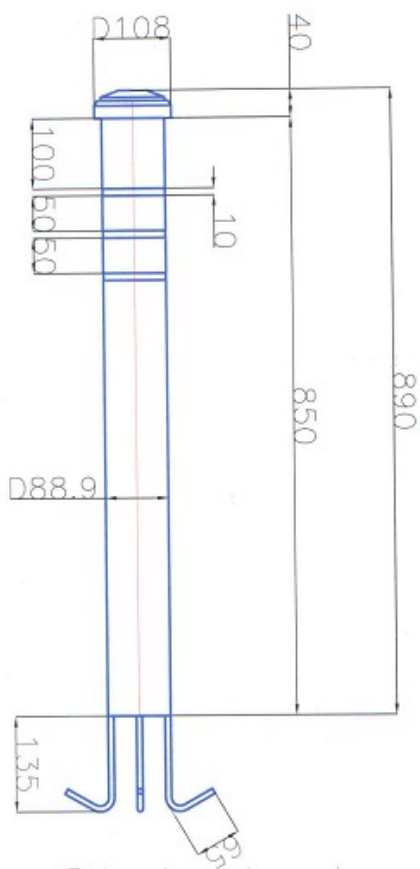

Детаљ Скице:

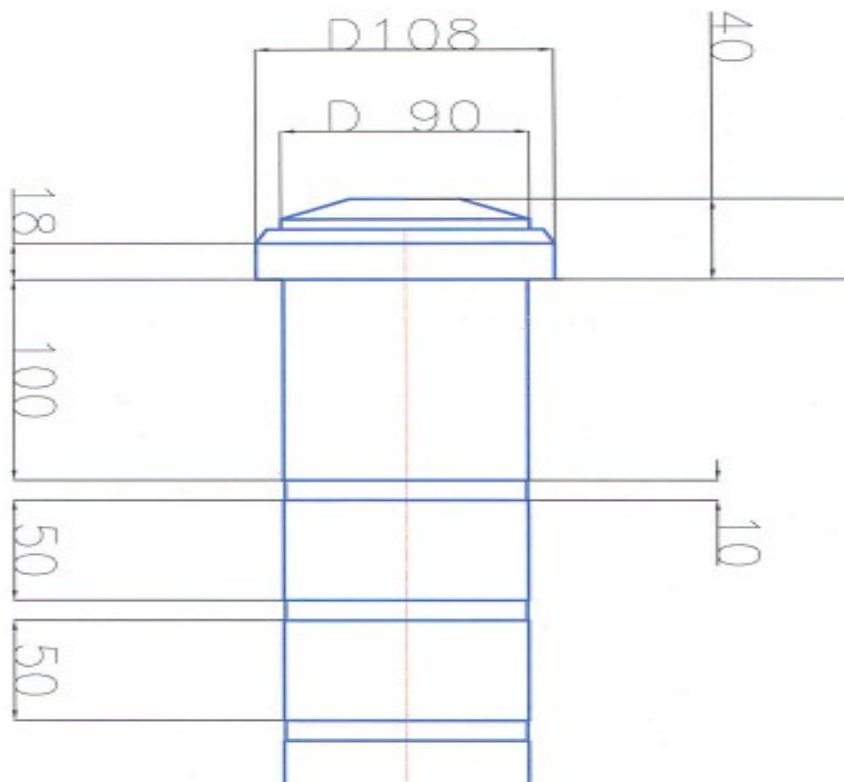

IV ФИНАНСИЈСКО ОБЕЗБЕЂЕЊЕ

Изабрани најповољнији Понуђач ће бити у обавези да у тренутку потписивања Уговора достави Наручиоцу:

- Оригинал сопствену бланко меницу потписану оригиналним потписом за добро извршење посла (поштовање рокова испоруке и квалитета предмета набавке) у висини од 10 % вредности Уговора без ПДВ-а, менично овлашћење са важењем 30 дана дужим од периода важења Уговора са копијом депо картона банака, овереним ОП обрасцем и листингом са сајта НБС(не захтев за регистрацију) као доказом да је меница регистрована.

При подношењу понуде, понуђач је дужан да за тражено финансијско обезбеђење попуни, потпише и овери изјаву која се даје у прилогу Конкурсне документације.

V УСЛОВИ ЗА УЧЕШЋЕ У ПОСТУПКУ ЈАВНЕ НАБАВКЕ ИЗ ЧЛ. 75. И 76. ЗАКОНА И УПУТСТВО КАКО СЕ ДОКАЗУЈЕ ИСПУЊЕНОСТ ТИХ УСЛОВА

1. УСЛОВИ ЗА УЧЕШЋЕ У ПОСТУПКУ ЈАВНЕ НАБАВКЕ ИЗ ЧЛ. 75. И 76. ЗАКОНА

1.1. Право на учешће у поступку предметне јавне набавке има понуђач који испуњава **обавезне услове** за учешће у поступку јавне набавке дефинисане чл. 75. Закона, и то:

- 1) Да је регистрован код надлежног органа, односно уписан у одговарајући регистар (чл. 75. ст. 1. тач. 1) Закона);
- 2) Да он и његов законски заступник није осуђиван за неко од кривичних дела као члан организоване криминалне групе, да није осуђиван за кривична дела против привреде, кривична дела против животне средине, кривично дело примања или давања мита, кривично дело преваре (чл. 75. ст. 1. тач. 2) Закона);
- 3) Да је измирио доспеле порезе, доприносе и друге јавне дажбине у складу са прописима Републике Србије или стране државе када има седиште на њеној територији (чл. 75. ст. 1. тач. 4) Закона);
- 4) Да има важећу дозволу надлежног органа за обављање делатности која је предмет јавне набавке (чл. 75. ст. 1. тач. 5) Закона), уколико је иста предвиђена посебним прописима.

1.2. Уколико понуђач подноси понуду са подизвођачем, у складу са чланом 80. Закона, подизвођач мора да испуњава обавезне услове из члана 75. став 1. тач. 1) до 4) Закона и услов из члана 75. став 1. тачка 5) Закона, за део набавке који ће понуђач извршити преко подизвођача.

1.3. Уколико понуду подноси група понуђача, сваки понуђач из групе понуђача, мора да испуни обавезне услове из члана 75. став 1. тач. 1) до 4) Закона, а додатне услове испуњавају заједно.

Услов из члана 75. став 1. тач. 5) Закона, дужан је да испуни понуђач из групе понуђача којем је поверено извршење дела набавке за који је неопходна испуњеност тог услова.

2. УПУТСТВО КАКО СЕ ДОКАЗУЈЕ ИСПУЊЕНОСТ УСЛОВА

Испуњеност обавезних услова (1-3) за учешће у поступку предметне јавне набавке, у складу са чл. 77. став 4. Закона, понуђач доказује достављањем **Изјаве** (Образац изјаве понуђача, дат је у прилогу конкурсне документације), којом под пуном материјалном и кривичном одговорношћу потврђује да испуњава услове за учешће у поступку јавне набавке из чл. 75. Закона, (услов од 1 од 3) дефинисане овом конкурсном документацијом.

Изјава мора да буде потписана од стране овлашћеног лица понуђача и оверена печатом. Уколико Изјаву потписује лице које није уписано у регистар као лице овлашћено за заступање, потребно је уз понуду доставити овлашћење за потписивање.

Уколико понуду подноси група понуђача, Изјава мора бити потписана од стране овлашћеног лица сваког понуђача из групе понуђача и оверена печатом.

Уколико понуђач подноси понуду са подизвођачем, понуђач је дужан да достави Изјаву подизвођача (Образац изјаве подизвођача, дат је у прилогу конкурсне документације), потписану од стране овлашћеног лица подизвођача и оверену печатом.

Наручилац може пре доношења одлуке о додели уговора да тражи од понуђача, чија је понуда оцењена као најповољнија, да достави на увид оригинал или оверену копију свих или појединих доказа о испуњености услова.

Ако понуђач у остављеном примереном року, који не може бити краћи од 5 дана, не достави на увид оригинал или оверену копију тражених доказа, наручилац ће његову понуду одбити као неприхватљиву.

Понуђач није дужан да доставља на увид доказе који су јавно доступни на интернет страницама надлежних органа.

Понуђач је дужан да без одлагања писмено обавести наручиоца о било којој промени у вези са испуњеношћу услова из поступка јавне набавке, која наступи до доношења одлуке, односно закључења уговора, односно током важења уговора о јавној набавци и да је документује на прописани начин.

Уз понуду Понуђачи су у обавези да доставе и следеће обрасце и документа:

- Образац понуде – (попуњен, потписан и оверен),
- Модел уговора – (попуњен, потписан и оверен),

- Образац структуре цене(попуњен, потписан и оверен),
- Образац трошкова припреме понуде – (попуњен, потписан и оверен),
- Изјава о независној понуди – (попуњена, потписана и оверена),
- Изјава о поштовању обавеза из чл. 75. став 2. Закона – (попуњена, потписана и оверена),
 - Изјава о финансијском обезбеђењу, (попуњена, потписана и оверена)

Понуђач мора све обрасце и изјаве које су саставни део конкурсне документације, попунити читко. Попуњени обрасци морају бити јасни, недвосмислени, потписани од стране овлашћеног лица и оверени печатом, у свему у складу са конкурсном документацијом. Сваку страну Модела уговора потребно је да попуни, овери печатом овлашћено лице понуђача, чиме потврђује да прихвата све елементе уговора.

ОБРАЗАЦ ИЗЈАВЕ О ИСПУЊАВАЊУ УСЛОВА ИЗ ЧЛ. 75. И 76. ЗАКОНА

ИЗЈАВА ПОНУЂАЧА О ИСПУЊАВАЊУ УСЛОВА ИЗ ЧЛ. 75. ЗАКОНА У ПОСТУПКУ ЈАВНЕ НАБАВКЕ МАЛЕ ВРЕДНОСТИ

У складу са чланом 77. став 4. Закона, под пуном материјалном и кривичном одговорношћу, као заступник понуђача, дајем следећу

ИЗЈАВУ

Понуђач _____ у поступку јавне набавке- **БАРИКАДНИ СТУБИЋИ- ЧЕЛИЧНИ** број **ЈНМВ 10-1/19-М**, испуњава све услове из чл. 75. Закона, односно услове дефинисане конкурсном документацијом за предметну јавну набавку, и то:

1. Понуђач је регистрован код надлежног органа, односно уписан у одговарајући регистар;
2. Понуђач и његов законски заступник нису осуђивани за неко од кривичних дела као члан организоване криминалне групе, да није осуђиван за кривична дела против привреде, кривична дела против животне средине, кривично дело примања или давања мита, кривично дело преваре;
- 3.- Брисана
4. Понуђач је измирио доспеле порезе, доприносе и друге јавне дажбине у складу са прописима Републике Србије (или стране државе када има седиште на њеној територији);
5. Да има важећу дозволу надлежног органа за обављање делатности која је предмет јавне набавке (чл. 75. ст. 1. тач. 5) Закона), уколико је иста прописана посебним прописима.

Место: _____
Датум: _____

М.П.

Понуђач:

Напомена: Уколико понуду подноси група понуђача, Изјава мора бити потписана од стране овлашћеног лица сваког понуђача из групе понуђача и оверена печатом.

**ИЗЈАВА ПОДИЗВОЂАЧА
О ИСПУЊАВАЊУ УСЛОВА ИЗ ЧЛ. 75. ЗАКОНА У ПОСТУПКУ ЈАВНЕ
НАБАВКЕ МАЛЕ ВРЕДНОСТИ**

У складу са чланом 77. став 4. Закона, под пуном материјалном и кривичном одговорношћу, као заступник подизвођача, дајем следећу

ИЗЈАВУ

Подизвођач _____ у поступку јавне набавке-, **БАРИКАДНИ СТУБИЋИ- ЧЕЛИЧНИ** број **ЈНМВ 10-1/19-М** испуњава све услове из чл. 75. Закона, односно услове дефинисане конкурсном документацијом за предметну јавну набавку, и то:

- 1) Подизвођач је регистрован код надлежног органа, односно уписан у одговарајући регистар;
- 2) Подизвођач и његов законски заступник нису осуђивани за неко од кривичних дела као члан организоване криминалне групе, да није осуђиван за кривична дела против привреде, кривична дела против животне средине, кривично дело примања или давања мита, кривично дело преваре;
- 3) - Брисана
- 4) Подизвођач је измирио доспеле порезе, доприносе и друге јавне дажбине у складу са прописима Републике Србије (или стране државе када има седиште на њеној територији).
- 5) Да има важећу дозволу надлежног органа за обављање делатности која је предмет јавне набавке (чл. 75. ст. 1. тач. 5) Закона), уколико је иста прописана посебним прописима.

Место: _____
Датум: _____

М.П.

Подизвођач:

Уколико понуђач подноси понуду са подизвођачем, Изјава мора бити потписана од стране овлашћеног лица подизвођача и оверена печатом.

ИЗЈАВА О НЕЗАВИСНОЈ ПОНУДИ

У складу са чланом 26. став 2 Закона о јавним набавкама („Сл. гласник РС“ бр. 68/2015) под пуном моралном, материјалном и кривичном одговорношћу, у својству овлашћеног лица _____ дајем следећу

ИЗЈАВУ

Изјављујем да понуду бр. _____ од _____ припремљену на основу позива за подношење понуда за **ЈНМВ бр. 10-1/19-М – БАРИКАДНИ СТУБИЋИ- ЧЕЛИЧНИ**, подносим независно, без договора са другим понуђачима или заинтересованим лицима.

датум: _____

место: _____ М.П. _____ потпис овлашћеног лица понуђача

Напомена: у случају постојања основане сумње у истинитост изјаве о независној понуди, наручилац ће одмах обавестити организацију надлежну за заштиту конкуренције. Организација надлежна за заштиту конкуренције, може понуђачу, односно заинтересованом лицу изрећи меру забране учешћа у поступку јавне набавке ако утврди да је понуђач, односно заинтересовано лице повредило конкуренцију у поступку јавне набавке у смислу закона којим се уређује заштита конкуренције. Мера забране учешћа у поступку јавне набавке може трајати до две године. Повреда конкуренције представља негативну референцу, у смислу члана 82. став 1. тачка 2. Закона.

Напомена: Уколико понуду подноси група понуђача, Изјава мора бити потписана од стране овлашћеног лица сваког понуђача из групе понуђача и оверена печатом.

**ИЗЈАВА О ПОШТОВАЊУ ОБАВЕЗА
ИЗ ЧЛ. 75 СТАВ 2. ЗАКОНА**

У вези члана 75. став 2. Закона о јавним набавкама, у својству овлашћеног лица, дајем следећу

ИЗЈАВУ

Понуђач у поступку
јавне набавке - **БАРИКАДНИ СТУБИЋИ- ЧЕЛИЧНИ** број **ЈНМВ 10-1/19-М** ,
поштовао је обавезе које произлазе из важећих прописа о заштити на раду,
запошљавању и условима рада, заштити животне средине и гарантује да нема
забрану обављања делатности која је на снази у време подношења понуде.

Датум

Понуђач

М.П.

Напомена: Уколико понуду подноси група понуђача, Изјава мора бити потписана од стране овлашћеног лица сваког понуђача из групе понуђача и оверена печатом.

Напомена: Уколико понуђач подноси понуду више партија овај образац копирати и приложити за сваку партију посебно.

ИЗЈАВА О ФИНАНСИЈСКОМ ОБЕЗБЕЂЕЊУ

Назив правног – физичког лица

Место: _____ ; матични број : _____ ;
ПИБ _____

Датум: _____ 2019. године.

У својству овлашћеног лица,

ИЗЈАВУ

Под пуном моралном, материјалном и кривичном одговорношћу изјављујем да ћу уколико будем изабран као најповољнији понуђач при потписивању Уговора за **ЈНМВ бр. 10-1/19-М- БАРИКАДНИ СТУБИЋИ- ЧЕЛИЧНИ** број, доставити тражено финансијско обезбеђење из дела IV Конкурсне документације.

Овлашћено лице

(М.П.)

VI УПУТСТВО ПОНУЂАЧИМА КАКО ДА САЧИНЕ ПОНУДУ

1. ПОДАЦИ О ЈЕЗИКУ НА КОЈЕМ ПОНУДА МОРА ДА БУДЕ САСТАВЉЕНА

Понуђач подноси понуду на српском језику, али може доставити захтеване атесте и извештаје на страном језику. Наручилац задржава могућност да од најповољнијег изабраног понуђача захтева и преводе на српски језик тражених атеста и извештаја.

2. НАЧИН НА КОЈИ ПОНУДА МОРА ДА БУДЕ САЧИЊЕНА

Понуда се доставља у писаном облику, **ИСКЉУЧИВО** на обрасцима које понуђач добија од наручиоца приликом преузимања конкурсне документације, лично, са Портала јавних набавки односно интернет странице наручиоца.

Појединачне обрасце садржане у конкурсној документацији, понуђач попуњава читко, јасно и недвосмислено.

Понуђач понуду подноси непосредно или путем поште у затвореној коверти или кутији, затворену на начин да се приликом отварања понуда може са сигурношћу утврдити да се први пут отвара.

На полеђини коверте или на кутији навести назив и адресу понуђача.

У случају да понуду подноси група понуђача, на коверти је потребно назначити да се ради о групи понуђача и навести називе и адресу свих учесника у заједничкој понуди.

Понуду доставити на адресу: ЈКП „Чистоћа“ Крагујевац, 34000 Крагујевац, Индустијска 12, са назнаком: „**Понуда за јавну набавку- број ЈНМВ 10-1/19-М- БАРИКАДНИ СТУБИЋИ- ЧЕЛИЧНИ - НЕ ОТВАРАТИ**”.

Понуда се сматра благовременом уколико је примљена од стране понуђача до 06.03.2019. године до 10 часова. Отварање понуда истог дана у 10:10 часова у просторијама ЈКП Шумадија Крагујевац.

Наручилац ће, по пријему одређене понуде, на коверти, односно кутији у којој се понуда налази, обележити време пријема и евидентирати број и датум понуде према редоследу приспећа. Уколико је понуда достављена непосредно наручилац ће понуђачу предати потврду пријема понуде. У потврди о пријему наручилац ће навести датум и сат пријема понуде.

Понуда коју наручилац није примио у року одређеном за подношење понуда, односно која је примљена по истеку дана и сата до којег се могу понуде подносити, сматраће се неблаговременом.

3. ПАРТИЈЕ

Предмет јавне набавке је обликован по партијама.

4. ПОНУДА СА ВАРИЈАНТАМА

Подношење понуде са варијантама није дозвољено.

5. НАЧИН ИЗМЕНЕ, ДОПУНЕ И ОПОЗИВА ПОНУДЕ

У року за подношење понуде понуђач може да измени, допуни или опозове своју понуду на начин који је одређен за подношење понуде.

Понуђач је дужан да јасно назначи који део понуде мења односно која документа накнадно доставља.

Измену, допуну или опозив понуде треба доставити на адресу: ЈКП Шумадија Крагујевац, Индустијска бр. 12, 34000 Крагујевац са назнаком:

„**Измена понуде за јавну набавку- БАРИКАДНИ СТУБИЋИ- ЧЕЛИЧНИ број **ЈНМВ 10-1/19-М - НЕ ОТВАРАТИ**” или**

„**Допуна понуде за јавну набавку- БАРИКАДНИ СТУБИЋИ- ЧЕЛИЧНИ број **ЈНМВ 10-1/19-М- НЕ ОТВАРАТИ**” или**

„**Опозив понуде за јавну набавку- БАРИКАДНИ СТУБИЋИ- ЧЕЛИЧНИ број **ЈНМВ 10-1/19-М- НЕ ОТВАРАТИ**” или**

„**Измена и допуна понуде за јавну набавку- БАРИКАДНИ СТУБИЋИ- ЧЕЛИЧНИ број **ЈНМВ 10-1/19-М - НЕ ОТВАРАТИ**”**

На полеђини коверте или на кутији навести назив и адресу понуђача. У случају да понуду подноси група понуђача, на коверти је потребно назначити да се ради о групи понуђача и навести називе и адресу свих учесника у заједничкој понуди.

По истеку рока за подношење понуда понуђач не може да повуче нити да мења своју понуду.

6. УЧЕСТВОВАЊЕ У ЗАЈЕДНИЧКОЈ ПОНУДИ ИЛИ КАО ПОДИЗВОЂАЧ

Понуђач може да поднесе само једну понуду.

Понуђач који је самостално поднео понуду не може истовремено да учествује у заједничкој понуди или као подизвођач, нити исто лице може учествовати у више заједничких понуда.

У Обрасцу понуде, понуђач наводи на који начин подноси понуду, односно да ли подноси понуду самостално, или као заједничку понуду, или подноси понуду са подизвођачем.

7. ПОНУДА СА ПОДИЗВОЂАЧЕМ

Уколико понуђач подноси понуду са подизвођачем дужан је да у Обрасцу понуде наведе да понуду подноси са подизвођачем, проценат укупне вредности набавке који ће поверити подизвођачу, а који не може бити већи од 50%, као и део предмета набавке који ће извршити преко подизвођача.

Понуђач у Обрасцу понуде наводи назив и седиште подизвођача, уколико ће делимично извршење набавке поверити подизвођачу.

Уколико уговор о јавној набавци буде закључен између наручиоца и понуђача који подноси понуду са подизвођачем, тај подизвођач ће бити наведен и у уговору о јавној набавци.

Понуђач је дужан да за подизвођаче достави доказе о испуњености услова који су наведени у конкурсној документацији, у складу са упутством како се доказује испуњеност услова (Образац изјаве дат у прилогу конкурсне документације).

Понуђач у потпуности одговара наручиоцу за извршење обавеза из поступка јавне набавке, односно извршење уговорних обавеза, без обзира на број подизвођача.

Понуђач је дужан да наручиоцу, на његов захтев, омогући приступ код подизвођача, ради утврђивања испуњености тражених услова.

8. ЗАЈЕДНИЧКА ПОНУДА

Понуду може поднети група понуђача.

Уколико понуду подноси група понуђача, саставни део заједничке понуде мора бити споразум којим се понуђачи из групе међусобно и према наручиоцу обавезују на извршење јавне набавке, а који обавезно садржи податке из члана 81. ст. 4. тач. 1) до 6) Закона и то податке о:

- члану групе који ће бити носилац посла, односно који ће поднети понуду и који ће заступати групу понуђача пред наручиоцем,
- понуђачу који ће у име групе понуђача потписати уговор,
- понуђачу који ће у име групе понуђача дати средство обезбеђења,
- понуђачу који ће издати рачун,
- рачуну на који ће бити извршено плаћање,
- обавезама сваког од понуђача из групе понуђача за извршење уговора

Група понуђача је дужна да достави све доказе о испуњености услова који су наведени у конкурсној документацији, у складу са упутством како се доказује испуњеност услова.

Понуђачи из групе понуђача одговарају неограничено солидарно према наручиоцу.

Задруга може поднети понуду самостално, у своје име, а за рачун задругара или заједничку понуду у име задругара.

Ако задруга подноси понуду у своје име за обавезе из поступка јавне набавке и уговора о јавној набавци одговара задруга и задругари у складу са законом.

Ако задруга подноси заједничку понуду у име задругара за обавезе из поступка јавне набавке и уговора о јавној набавци неограничено солидарно одговарају задругари.

8.1) Негативне референце

1) На основу члана 82. Закона о јавним набавкама (Сл. Гласник 68/2015) наручилац ће одбити понуду уколико поседује доказ да је понуђач у претходне три године пре објављивања позива за подношење понуда у поступку јавне набавке:

1. Поступао супротно забрани из чл. 23 и 25. овог закона;
2. Учинио повреду конкуренције;
3. Доставио неистините податке у понуди или без оправданих разлога одбио да закључи уговор о јавној набавци, након што му је уговор додељен;
4. Одбио да достави доказе и средства обезбеђења на шта се у понуди обавезао.

2) Наручилац може одбити понуду уколико поседује доказ који потврђује да понуђач није испуњавао своје обавезе по раније закљученим уговорима о јавним набавкама који су се односили на исти предмет набавке, за период

од предходне три године пре објављивања позива за подношење понуда,

– Доказ из става 1. и 2. овог члана може бити

1. Правоснажна судска одлука или коначна одлука другог надлежног органа (наручилац може одбити понуду ако поседује доказ који се односи на поступак који је спровео или уговор који је закључио и други наручилац ако је предмет набавке истоврсан);

2. исправа о реализованом средству обезбеђења испуњења обавеза у поступку јавне набавке или испуњења уговорних обавеза;

3. Исправа о неплаћеној уговорној казни;

4. Рекламације потрошача, односно корисника, ако нису отклоњене у уговореном року;

5. Извештај Надзорног органа о изведеним радовима који нису у складу са пројектом, односно уговором;

6. Изјава о раскиду уговора због неиспуњења битних елемената уговора дата на начин и под условима предвиђеним законом којим се уређују облигациони односи;

7. Доказ о ангажовању на извршењу уговора о јавној набавци лица која нису означена у понуди као подизвођачи, односно чланови групе понуђача;

8. Одговарајући доказ примерен предмету јавне набавке, одређен конкурсном документацијом, који се односи на испуњење обавеза у ранијим поступцима јавне набавке или по раније закљученим уговорима о јавним набавкама.

4) Наручилац може одбити понуду ако поседује доказ из р.бр.1. овог става који се односи на поступак који је спровео или уговор који је закључио и други наручилац ако је предмет јавне набавке истоврстан.

9. НАЧИН И УСЛОВИ ПЛАЋАЊА, КАО И ДРУГЕ ОКОЛНОСТИ ОД КОЈИХ ЗАВИСИ ПРИХВАТЉИВОСТ ПОНУДЕ

9.1. Захтеви у погледу начина, рока и услова плаћања.

Рок плаћања је 45 дана од датума фактурисања.
Плаћање се врши уплатом на рачун понуђача.

9.2. Захтев у погледу рока важења понуде

Рок важења понуде не може бити краћи од 60 дана од дана отварања
У случају истека рока важења понуде, наручилац је дужан да у писаном облику затражи од понуђача продужење рока важења понуде.

Понуђач који прихвати захтев за продужење рока важења понуде на може мењати понуду.

9.3 Рок и место испоруке

Рок испоруке: Периодично по потреби, 5 дана од подношења захтева Наручиоца.

Место испоруке: Ф-цо ЈКП Шумадија Крагујевац.

10. ВАЛУТА И НАЧИН НА КОЈИ МОРА ДА БУДЕ НАВЕДЕНА И ИЗРАЖЕНА ЦЕНА У ПОНУДИ

Цена мора бити исказана у динарима, са и без пореза на додатну вредност.

Ако је у понуди исказана неубичајено ниска цена, наручилац ће поступити у складу са чланом 92. Закона.

11. ДОДАТНЕ ИНФОРМАЦИЈЕ ИЛИ ПОЈАШЊЕЊА У ВЕЗИ СА ПРИПРЕМАЊЕМ ПОНУДЕ

Заинтересовано лице може, у писаном облику на адресу ЈКП Шумадија Крагујевац, Индустријска 12, 34000 Крагујевац, и на е-маил адресу jelena.knezevic@jkpsumadija.rs, факс бр. 034/335-585, тражити од наручиоца додатне информације или појашњења у вези са припремањем понуде, најкасније 5 дана пре истека рока за подношење понуде.

Наручилац ће заинтересованом лицу у року од 3 (три) дана од дана пријема захтева за додатним информацијама или појашњењима конкурсне документације, одговор доставити у писаном облику и истовремено ће ту информацију објавити на Порталу јавних набавки и на својој интернет страници.

Додатне информације или појашњења упућују се са напоменом „Захтев за додатним информацијама или појашњењима конкурсне документације, ЈНМВ бр. 10-1/19-М”.

Ако наручилац измени или допуни конкурсну документацију 8 или мање дана пре истека рока за подношење понуда, дужан је да продужи рок за подношење понуда и објави обавештење о продужењу рока за подношење понуда.

По истеку рока предвиђеног за подношење понуда наручилац не може да мења нити да допуњује конкурсну документацију.

Тражење додатних информација или појашњења у вези са припремањем понуде телефоном није дозвољено.

Комуникација у поступку јавне набавке врши се искључиво на начин одређен чланом 20. Закона.

12. ДОДАТНА ОБЈАШЊЕЊА ОД ПОНУЂАЧА ПОСЛЕ ОТВАРАЊА ПОНУДА И КОНТРОЛА КОД ПОНУЂАЧА ОДНОСНО ЊЕГОВОГ ПОДИЗВОЂАЧА

После отварања понуда наручилац може приликом стручне оцене понуда да у писаном облику захтева од понуђача додатна објашњења која ће му

помоћи при прегледу, вредновању и упоређивању понуда, а може да врши контролу (увид) код понуђача, односно његовог подизвођача (члан 93. Закона).

Уколико наручилац оцени да су потребна додатна објашњења или је потребно извршити контролу (увид) код понуђача, односно његовог подизвођача, наручилац ће понуђачу оставити примерени рок да поступи по позиву наручиоца, односно да омогући наручиоцу контролу (увид) код понуђача, као и код његовог подизвођача.

Наручилац може уз сагласност понуђача да изврши исправке рачунских грешака уочених приликом разматрања понуде по окончаном поступку отварања.

У случају разлике између јединичне и укупне цене, меродавна је јединична цена.

Ако се понуђач не сагласи са исправком рачунских грешака, наручилац ће његову понуду одбити као неприхватљиву.

13. ВРСТА КРИТЕРИЈУМА ЗА ДОДЕЛУ УГОВОРА, ЕЛЕМЕНТИ КРИТЕРИЈУМА НА ОСНОВУ КОЈИХ СЕ ДОДЕЉУЈЕ УГОВОР И МЕТОДОЛОГИЈА ЗА ДОДЕЛУ ПОНДЕРА ЗА СВАКИ ЕЛЕМЕНТ КРИТЕРИЈУМА

Избор најповољније понуде ће се извршити применом критеријума „најнижа понуђена цена” без ПДВ-а што представља укупну вредност понуде без ПДВ-а.

Уколико два или више понуђача понуде исту цену, повољнији ће бити онај понуђач који понуди дужи гарантни рок.

14. НАЧИН И РОК ЗА ПОДНОШЕЊЕ ЗАХТЕВА ЗА ЗАШТИТУ ПРАВА ПОНУЂАЧА

Захтев за заштиту права може да поднесе понуђач, подносилац пријаве, кандидат, односно заинтересовано лице, које има интерес за доделу уговора, односно оквирног споразума у конкретном поступку јавне набавке и који је претрпео или би могао да претрпи штету због поступања наручиоца противно одредбама Закона о јавним набавкама.

Захтев за заштиту права подноси се наручиоцу, а копија се истовремено доставља Републичкој комисији. Примерак захтева за заштиту права подносилац истовремено доставља Републичкој комисији. Захтев за заштиту права се доставља непосредно, електронском поштом на е-маил jelena.knezevic@jkpsumadija.rs, факсом на број 034/ 335-585 или препорученом поштом са повратницом на адресу: ЈКП Шумадија Крагујевац.

Захтев за заштиту права се може поднети у току целог поступка јавне набавке, против сваке радње наручиоца, осим уколико Законом није другачије одређено.

О поднетом захтеву за заштиту права наручилац обавештава све учеснике у поступку јавне набавке, односно објављује обавештење о поднетом захтеву на Порталу јавних набавки, најкасније у року од 2 дана од дана пријема захтева.

Уколико се захтевом за заштиту права оспорава врста поступка, садржина позива за подношење понуда или конкурсне документације, захтев ће се сматрати благовременим уколико је примљен од стране наручиоца најкасније 3 дана пре истека рока за подношење понуда, без обзира на начин достављања и уколико је подносилац захтева у складу са чл. 63. став 2. закона

указао наручиоцу на евентуалне недостатке и неправилности, а наручилац исте није отклонио.

После доношења одлуке о додели уговора из чл. 108. Закона или одлуке о обустави поступка јавне набавке из чл. 109. Закона, рок за подношење захтева за заштиту права је 5 дана од дана објављивања одлуке на Порталу јавних набавки.

Захтевом за заштиту права не могу се оспоравати радње наручиоца предузете у поступку јавне набавке ако су подносиоцу захтева били или могли бити познати разлози за његово подношење пре истека рока за подношење захтева из чл. 149. став. 3,4. ЗЈН, а подносилац захтева га није поднео пре истека тог рока.

Ако је у истом поступку јавне набавке поново поднет захтев за заштиту права од стране истог подносиоца захтева, у том захтеву се не могу оспоравати радње наручиоца за које је подносилац захтева знао или могао знати приликом подношења претходног захтева.

Подносилац захтева је дужан да на рачун буџета Републике Србије уплати таксу од 60.000,00 динара (број жиро рачуна: 840-30678845-06, шифра плаћања: 153; позив на број 97 50-016; сврха: Републичка административна такса са назнаком набавке ЈНМВ бр. 10-1/19-М; корисник: Буџет Републике Србије). Копију уплатнице Понуђач је дужан да приложи (Наручиоцу) уз поднети захтев за заштиту права.

Поступак заштите права понуђача регулисан је одредбама чл. 138. - 167. Закона.

16. РОК У КОЈЕМ ЋЕ УГОВОР БИТИ ЗАКЉУЧЕН

Уговор о јавној набавци ће бити закључен са понуђачем којем је додељен уговор у року од 8 дана од дана протеча рока за подношење захтева за заштиту права из члана 149. Закона.

У случају да је поднета само једна понуда наручилац може закључити уговор пре истека рока за подношење захтева за заштиту права, у складу са чланом 112. став 2. тачка 5) Закона.

VII ОБРАЗАЦ ПОНУДЕ

Понуда бр _____ од _____ за јавну набавку **ЈНМВ**
бр. 10-1/19-М, **БАРИКАДНИ СТУБИЋИ- ЧЕЛИЧНИ**

1) ОПШТИ ПОДАЦИ О ПОНУЂАЧУ

Назив понуђача:	
Адреса понуђача:	
Матични број понуђача:	
Порески идентификациони број понуђача (ПИБ):	
Име особе за контакт:	
Електронска адреса понуђача (е-маил):	
Телефон:	
Телефакс:	
Број рачуна понуђача и назив банке:	
Лице овлашћено за потписивање уговора	

2) ПОНУДУ ПОДНОСИ:

А) САМОСТАЛНО
Б) СА ПОДИЗВОЂАЧЕМ
Ц) КАО ЗАЈЕДНИЧКУ ПОНУДУ

Напомена: заокружити начин подношења понуде и уписати податке о подизвођачу, уколико се понуда подноси са подизвођачем, односно податке о свим учесницима заједничке понуде, уколико понуду подноси група понуђача.

3) ПОДАЦИ О ПОДИЗВОЂАЧУ

1)	Назив подизвођача:	
	Адреса:	
	Матични број:	
	Порески идентификациони број:	
	Име особе за контакт:	
	Процент укупне вредности набавке који ће извршити подизвођач:	
	Део предмета набавке који ће извршити подизвођач:	
2)	Назив подизвођача:	
	Адреса:	
	Матични број:	
	Порески идентификациони број:	
	Име особе за контакт:	
	Процент укупне вредности набавке који ће извршити подизвођач:	
	Део предмета набавке који ће извршити подизвођач:	

Напомена:

Табелу „Подаци о подизвођачу“ попуњавају само они понуђачи који подносе понуду са подизвођачем, а уколико има већи број подизвођача од места предвиђених у табели, потребно је да се наведени образац копира у довољном броју примерака, да се попуни и достави за сваког подизвођача.

4) ПОДАЦИ О УЧЕСНИКУ У ЗАЈЕДНИЧКОЈ ПОНУДИ

1)	Назив учесника у заједничкој понуди:	
	Адреса:	
	Матични број:	
	Порески идентификациони број:	
	Име особе за контакт:	
2)	Назив учесника у заједничкој понуди:	
	Адреса:	
	Матични број:	
	Порески идентификациони број:	
	Име особе за контакт:	
3)	Назив учесника у заједничкој понуди:	
	Адреса:	
	Матични број:	
	Порески идентификациони број:	
	Име особе за контакт:	

Напомена:

Табелу „Подаци о учеснику у заједничкој понуди“ попуњавају само они понуђачи који подносе заједничку понуду, а уколико има већи број учесника у заједничкој понуди од места предвиђених у табели, потребно је да се наведени образац копира у довољном броју примерака, да се попуни и достави за сваког понуђача који је учесник у заједничкој понуди.

ОБРАЗАЦ ПОНУДЕ

ЈНМВ бр. 10-1/19-М: БАРИКАДНИ СТУБИЋИ- ЧЕЛИЧНИ

Број понуде: _____

Датум: _____

Назив	Количина	Јединична цена без ПДВ-а	Укупно
Барикадни стубићи челични	300		

Укупна вредност понуде без ПДВ-а		
Припадајући ПДВ		
Укупна вредност понуде са ПДВ-ом		

Рок испоруке: Периодично по потреби, 7 дана од подношења захтева Наручиоца.

Место испоруке: Ф- цо Наручилац.

Услови и начин плаћања: 45 дана од дана фактурисања.

Гарантни рок: _____ (минимум 2 године).

Важност понуде: 60 дана од дана отварања понуде

Наручилац задржава право одступања од процењене количине предмета набавке као и право одређивања динамике испоруке предмета набавке.

М.П

ПОТПИС (овлашћеног лица понуђача)

VIII МОДЕЛ УГОВОРА

Модел Уговора Понуђач мора да попуни, потпише и овери печатом, чиме потврђује да се слаже са моделом Уговора.

Јавно Комунално Предузеће Шумадија Крагујевац, ул. Индустијска бр.12; 34.000 Крагујевац, Србија; матични број 7337167; ПИБ 101038983 текући рачун бр. 160-7512-44 код Банке Интеса кога заступа директор, Немања Димитријевић, дипл.еџц. (у даљем тексту: Наручилац)

и

" _____ "; ПИБ _____;
_____ ; матични број _____ ; текући рачун _____
_____, кога заступа _____.
(у даљем тексту: Испоручилац)

Закључују следећи

У Г О В О Р

о испоруци опреме пута

БАРИКАДНИ СТУБИЋИ- ЧЕЛИЧНИ

по ЈНМВ бр: 10-1/19-М

ПРЕДМЕТ УГОВОРА

Члан 1.

Предмет овог Уговора је набавка опреме пута-Барикадни стубићи-челични према конкурсној документацији Наручиоца бр. 10-1/19-М и прихваћеној понуди Испоручиоца бр. _____ од _____ 2019. године, које чине саставни део овог Уговора.

ВРЕДНОСТ УГОВОРА

Члан 2.

Вредност Уговора без ПДВ-а по предмету Уговора из Члана 1. овог Уговора износи: _____ динара,
словима: (_____);

Износ припадајућег ПДВ-а је _____ динара,
словима: (_____);

Укупна вредност Уговора са ПДВ-ом износи: _____ динара,
словима: (_____);

Наручилац задржава право одступања од процењене количине предмета набавке као и право одређивања динамике испоруке предмета набавке.

УСЛОВИ И НАЧИН ПЛАЋАЊА

Члан 3.

Наручилац ће платити Испоручиоцу вредност предметног добра путем _____ року од 45 (четрдесетпет) дана од датума фактуре.

ФИНАНСИЈСКО ОБЕЗБЕЂЕЊЕ

Члан 4.

Уговорне стране су сагласне да приликом потписивања Уговора Испоручилац достави Наручиоцу:

Оригинал сопствену бланко меницу потписану оригиналним потписом за добро извршење посла (поштовање рокова испоруке и квалитета предмета набавке) у висини од 10 % вредности Уговора без ПДВ-а, менично овлашћење са важењем 30 дана дужим од периода важења Уговора са копијом депо картона банака, овереним ОП обрасцем и листингом са сајта НБС(не захтев за регистрацију) као доказом да је меница регистрована.

РОК И МЕСТО ИСПОРУКЕ

Члан 5.

Рок испоруке: Периодично по потреби, 7 дана од подношења захтева Наручиоца.

Место испоруке: Ф-цо – ЈКП Шумадија Крагујевац.

Гарантни рок: _____.

РАСКИД УГОВОРА

Члан 6.

Уговорне стране задржавају право да у случају непоштовања одредби овог Уговора једнострано раскину Уговор давањем писменог обавештења.

РЕШАВАЊЕ НЕСПОРАЗУМА

Члан 7.

Сви неспоразуми који настану из овог Уговора и поводом њега разматраће се на пријатељски начин.

У случају спора уговорне стране уговарају надлежност Привредног суда са седиштем у Крагујевцу.

ЗАВРШНЕ ОДРЕДБЕ

Члан 8.

Све измене овог Уговора биће пуноважне уколико буду сачињене у писаној форми и када их потпишу обе уговорне стране.

Члан 9.

Овај се закључује до финансијског испуњења уговора, а највише на период од 12 месеци и ступа на снагу даном потписивања.

Овај Уговор сачињен је у 4 (четири) истоветна примерка, од којих свакој страни припада по 2 (два) примерка.

За Испоручиоца

За Наручиоца

IX ОБРАЗАЦ СТРУКТУРЕ ЦЕНЕ СА УПУТСТВОМ КАКО ДА СЕ ПОПУНИ

Јавна набавка бр. 10-1/19-М добара: БАРИКАДНИ СТУБИЋИ- ЧЕЛИЧНИ

Врста добара	Количина	Јединична цена без ПДВ-а	Укупна цена без ПДВ-а
1	2	3	4 (2+3)
Барикадни стубићи- челични	300		
Процент ПДВ-а:			
Износ ПДВ-а:			
Укупна цена са ПДВ-ом:			

Место:.....

М.П.

потпис овлашћеног лица

Датум:.....

Упутство за попуњавање обрасца структуре цене:

Понуђач треба да попуни образац структуре цене на следећи начин:

- у колону 3. уписати колико износи јединична цена без ПДВ-а, односно јединичну цену предмета набавке изражену у дин/ком;
- у колону 4. уписати укупну цену без ПДВ-а, на тај начин што се помножи јединична цена из колоне 3. са количином из колоне 2.

На крају уписати процент ПДВ-а, износ ПДВ-а на укупну цену и укупну цену предмета набавке са ПДВ-ом.

X ОБРАЗАЦ ТРОШКОВА ПРИПРЕМЕ ПОНУДЕ
ЈНМВ бр. 10-1/19-М- БАРИКАДНИ СТУБИЋИ- ЧЕЛИЧНИ

У складу са чланом 88. став 1. Закона, понуђач _____, доставља укупан износ и структуру трошкова припремања понуде, како следи у табели:

ВРСТА ТРОШКА	ИЗНОС ТРОШКА У РСД
УКУПАН ИЗНОС ТРОШКОВА ПРИПРЕМАЊА ПОНУДЕ	

Трошкове припреме и подношења понуде сноси искључиво понуђач и не може тражити од наручиоца накнаду трошкова.

Ако је поступак јавне набавке обустављен из разлога који су на страни наручиоца, наручилац је дужан да понуђачу надокнади трошкове израде узорка или модела, ако су израђени у складу са техничким спецификацијама наручиоца и трошкове прибављања средства обезбеђења, под условом да је понуђач тражио накнаду тих трошкова у својој понуди.

Датум:

М.П.

Потпис понуђача

Напомена: _____
